

HONDA

Guide
d'intervention
en cas
d'urgence

pour les véhicules
hybrides

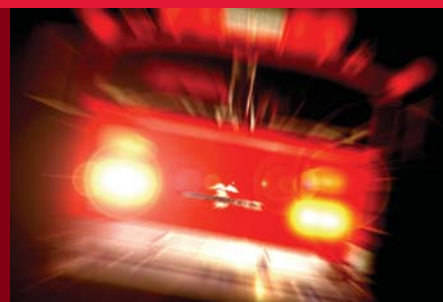

Édition de
l'année modèle
2011

Contenu

| | |
|--------------|---|
| Introduction | 1 |
|--------------|---|

Partie 1 : Informations sur tous les hybrides Honda

| | |
|--|---|
| Description des véhicules | 2 |
| Identification d'un véhicule hybride Honda | 2 |
| Moteur à essence | 3 |
| Moteur électrique | 3 |
| Batterie de 12 volts | 3 |
| Boîte de fusibles sous le capot | 3 |
| Borne positive de la batterie | 3 |
| Batterie haute tension | 4 |
| Boîtier de batterie haute tension | 4 |
| Câbles haute tension | 5 |

Dangers potentiels

| | |
|--|---|
| Liquides inflammables | 6 |
| Coussins gonflables non déployés et tendeurs | 6 |
| Risques de choc électrique | 7 |
| Électrolyte de batterie haute tension | 8 |
| Électrolyte de batterie de 12 volts | 8 |

Procédures d'urgence

| | |
|--|----|
| Incendie du véhicule | 9 |
| Véhicule submergé complètement ou en partie | 9 |
| Prévention de la circulation du courant dans les câbles haute tension | 9 |
| Méthode préconisée de prévention de la circulation du courant haute tension (tous les modèles) | 10 |
| Seconde méthode de prévention de la circulation du courant haute tension | |
| Sauf l'Insight et le CR-Z 2010-2011 | 10 |
| Insight et CR-Z 2010-2011 | 12 |
| Désincarcération des occupants | 13 |
| Déplacement ou remorquage d'un hybride Honda | 13 |

Partie 2 : Informations spécifiques aux modèles

| | |
|---------------------------------|----|
| Honda Insight 2000 à 2006 | 14 |
| Honda Insight 2010-2011 | 16 |
| Honda Civic Hybrid 2003 à 2005 | 18 |
| Honda Civic Hybrid 2006 à 2011 | 20 |
| Honda Accord Hybrid 2005 à 2007 | 22 |
| Honda CR-Z 2011 | 24 |

Introduction

Ce livret a été préparé pour aider les intervenants en cas d'urgence à identifier les véhicules hybrides essence-électricité Honda et à travailler en toute sécurité lors d'incidents impliquant ces véhicules.

La partie 1 présente des informations et des recommandations générales concernant les véhicules hybrides d'année modèle allant jusqu'à 2011. La partie 2 contient des informations spécifiques à chacun des quatre modèles hybrides : l'Insight, la Civic Hybrid, l'Accord Hybrid et le CR-Z.

Ce guide sera mis à jour ou remplacé lorsque nous introduirons de nouveaux véhicules hybrides Honda.

Nous espérons que cette publication s'avérera utile. Ce livret est disponible comme référence ou pour téléchargement à www.honda.ca.

Honda Canada vous remercie des efforts que vous déployez pour protéger les clients de Honda et le grand public.



Toutes les Honda Insight présentent une forme aérodynamique. Les modèles antérieurs (plus haut) comprennent deux portières; les modèles plus récents (directement ci-dessus) en offrent quatre.



Tout comme la Civic Hybrid ci-dessus, tous les véhicules hybrides Honda, à l'exception de l'Insight et du CR-Z, sont essentiellement les mêmes que leur modèle conventionnel correspondant.



Son apparence est plus sportive que celle des autres véhicules hybrides de Honda.



Des câbles orange sous le capot ou des boucliers orange boulonnés sous la voiture indiquent qu'il s'agit d'un véhicule hybride.

IDENTIFICATION D'UN VÉHICULE HYBRIDE HONDA

L'Insight se reconnaît par sa forme aérodynamique et par le nom Insight et un emblème de véhicule hybride à l'arrière. Les modèles 2000 à 2006 sont munis de jupes arrière, ce qui n'est pas le cas avec les modèles plus récents.

Sauf pour quelques différences mineures comme une antenne sur le toit, les Civic et Accord hybrides présentent très peu de différences extérieures ou intérieures avec les modèles conventionnels correspondants.

Le tout nouvel hybride dédié de Honda, le CR-Z 2011 est un coupé sport pouvant accueillir deux passagers.

La façon la plus facile d'identifier un véhicule hybride est par le mot **HYBRID** qui figure à l'arrière du véhicule. Si le mot « Hybrid » n'est pas visible à l'arrière du véhicule, par exemple, en raison de dommages, la présence de câbles orange sous le capot ou de boucliers orange sous la voiture indique également qu'il s'agit d'un véhicule hybride.

MOTEUR À ESSENCE

La source d'alimentation principale des véhicules hybrides Honda est un moteur à essence conventionnel se trouvant sous le capot.

MOTEUR ÉLECTRIQUE

Au départ et lors des autres accélérations, un moteur électrique, monté entre le moteur à essence et la boîte de vitesses, ajoute son couple à celui du moteur à essence. Au freinage et en décélération, le moteur électrique agit en tant que générateur, rechargeant la batterie haute tension et la batterie de 12 volts.

BATTERIE DE 12 VOLTS

Une batterie de 12 volts conventionnelle installée sous le capot sert à l'alimentation de tous les accessoires électriques ordinaires. Dans les hybrides Honda, cette batterie alimente également les systèmes de commande de la batterie haute tension. Dans certaines situations d'urgence, il peut être nécessaire de débrancher ou de couper les câbles négatifs de la batterie de 12 V.

BOÎTE DE FUSIBLES SOUS LE CAPOT

Tous les véhicules hybrides Honda, sauf l'Insight et le CR-Z 2010, ont une boîte de fusibles sous le capot du côté conducteur du compartiment moteur. Dans certaines situations d'urgence, il peut être nécessaire de retirer le fusible principal de la boîte.

BORNE POSITIVE DE LA BATTERIE

Sur l'Insight et le CR-Z des années modèles 2010 et ultérieures, le fusible principal se trouve dans la borne positive de la batterie. Dans certaines situations d'urgence, il peut être nécessaire de couper ou de retirer le câble du convertisseur c.c. à c.c. branché à cette borne de batterie.



Moteur à essence

Moteur électrique

BATTERIE de 12 volts

Boîte de fusibles sous le capot



Moteur à essence

Moteur électrique

Borne positive de batterie

BATTERIE de 12 volts



Batterie
haute
tension

« Bâton »
d'éléments
de
batterie
haute
tension

Élément
de
batterie
haute
tension

Pile
D



Autres composants
sous haute tension

Batterie
haute tension

BATTERIE HAUTE TENSION

Le moteur électrique est alimenté par une batterie haute tension à hydrure métallique de nickel (NiMH). Le module contient des groupes, ou « bâtons », d'éléments de 1,2 volt, chacun de la taille approximative d'une pile D. Le nombre d'éléments varie selon le modèle de véhicule et la plage de tension est de 100 à 160 volts.

Puisque la batterie haute tension est rechargée par le moteur électrique chaque fois que le véhicule décélère, elle n'a pas besoin d'une source d'électricité externe.

BOÎTIER DE BATTERIE HAUTE TENSION

La batterie haute tension est placée dans un boîtier robuste, comme celui montré ici avec le couvercle retiré. Le boîtier contient d'autres composants importants qui, avec la batterie, constituent l'IPU (Intelligent Power Unit). Tous les composants contenus dans le boîtier sont complètement isolés de la carrosserie.

Pour une sécurité maximale, le boîtier de batterie haute tension est monté derrière les dossiers arrière, où il est bien protégé des dommages en cas de collision.

CÂBLES HAUTE TENSION

Le courant circule entre la batterie haute tension et le moteur électrique à l'aide de câbles orange de gros calibre.

Sur l'Accord Hybrid et les Civic Hybrid 2006 à 2011, les câbles haute tension alimentent également le compresseur du climatiseur. Ainsi, le climatiseur peut continuer à fonctionner même quand le moteur à essence est en mode d'arrêt automatique au ralenti. (Dans certaines conditions, à un feu rouge par exemple, le moteur à essence s'arrête automatiquement lorsque le véhicule s'immobilise.)

Entre le boîtier de batterie haute tension et le compartiment moteur, les câbles haute tension sont acheminés sous le véhicule, protégés par de solides boucliers en plastique orange. Là où les câbles passent près du système d'échappement, un bouclier thermique métallique couvre, sans le cacher, le bouclier de haute tension orange.

Pour améliorer l'aérodynamique et la cote de consommation, quelques sections des câbles haute tension se trouvent derrière les panneaux. Des symboles d'avertissement de haute tension () peuvent être estampés sur les panneaux pour indiquer l'emplacement des câbles.



Branchement des câbles haute tension au moteur électrique



Câble haute tension du compresseur du climatiseur de l'Accord



Bouclier haute tension boulonné à la carrosserie



Bouclier thermique près du système d'échappement chaud

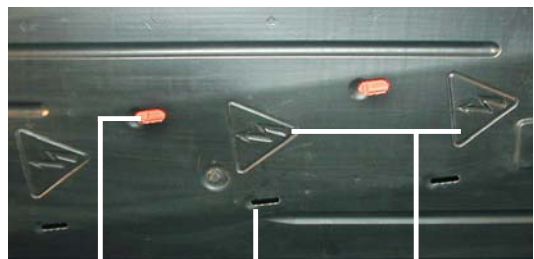

Câble haute tension visible

Couvercle de carrosserie

Symboles d'avertissement de haute tension



Suivre les procédures recommandées afin d'éviter les blessures résultant du déploiement d'un coussin gonflable ou d'un gonfleur.

Les véhicules hybrides Honda ne présentent pas un niveau de danger plus élevé que les véhicules conventionnels. Ils ont été soumis à tous les essais de collision standard et les composants haute tension n'ont subi aucun dommage à la suite de collisions frontales, latérales ou arrière.

LIQUIDES INFLAMMABLES

Les hybrides essence-électricité présentent les mêmes dangers potentiels d'incendie ou d'explosion que les véhicules conventionnels. (Consulter les pages spécifiques aux modèles pour connaître les capacités des liquides inflammables.)

COUSSINS GONFLABLES NON DÉPLOYÉS ET TENDEURS

Tous les hybrides Honda sont équipés de coussins gonflables avant et de tendeurs des ceintures de sécurité avant. Tous les véhicules, sauf l'Insight 2000 à 2006, sont munis de coussins gonflables latéraux avant. Tous les Accord, Civic des années 2006 et ultérieures, Insight des années 2010 et ultérieures et CR-Z sont équipés de rideaux gonflables latéraux de série. Ces systèmes emploient tous des dispositifs pyrotechniques avec un délai de désactivation de trois minutes.

Comme c'est le cas pour d'autres véhicules équipés de coussins gonflables, être frappé par un coussin gonflable avant ou latéral ou couper un dispositif de gonflage non actionné peut causer des blessures modérées ou graves. Le déploiement imprévu d'un rideau gonflable latéral ou d'un tendeur de ceinture de sécurité peut également causer des blessures.

Pour réduire le risque de blessure pendant la période de désactivation, nous recommandons ce qui suit :

- Se tenir à l'extérieur de l'aire de déploiement des coussins gonflables avant non déployés et ne pas couper dans le centre du volant ou du tableau de bord, car les coussins gonflables avant y sont montés.
- Ne pas couper dans les montants arrière (C) des véhicules Accord, CR-Z, Civic des années 2006 et ultérieures ou Insight des années 2010 ou ultérieures, car les gonfleurs des rideaux gonflables latéraux y sont montés.
- Ne pas oublier que la chaleur extrême (320 à 356 °F; 160 à 180 °C) peut causer le déploiement des coussins gonflables.

RISQUES DE CHOC ÉLECTRIQUE

Un contact direct non protégé avec tout composant haute tension qui serait sous tension peut causer des blessures graves ou la mort. Cependant, ***il est très peu probable de recevoir un choc d'un composant d'un hybride Honda***, et voici pourquoi :

- Un contact avec la batterie haute tension ou avec un autre composant à l'intérieur du boîtier de batterie est seulement possible si le boîtier est endommagé et son contenu exposé, ou si l'on ouvre le boîtier sans suivre les précautions appropriées.
- Un contact avec le moteur électrique n'est possible qu'après le retrait d'un ou de plusieurs composants du compartiment moteur.
- Les câbles haute tension sont facilement identifiables par leur couleur orange et il est donc facile d'éviter de les toucher.

Il est également important de comprendre dans quelles situations les câbles haute tension peuvent potentiellement être « sous tension ».

Tous les Honda hybrides : chaque fois que le commutateur d'allumage est à la position allumée (ON) et que le moteur est en marche, la batterie haute tension alimente le moteur électrique ou reçoit le courant généré par le moteur électrique.

Le courant passe de la batterie au moteur électrique

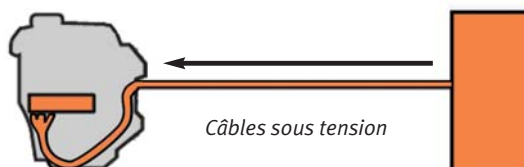

Le courant passe du moteur électrique à la batterie

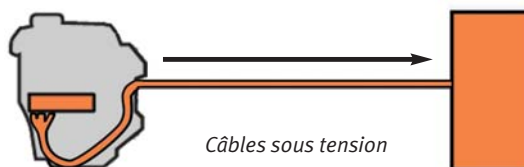

Le courant passe de la batterie au compresseur du climatiseur

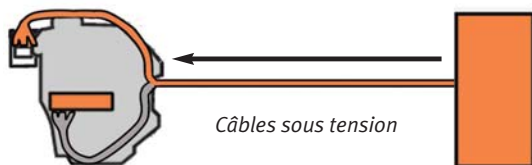

Commutateur d'allumage à la position d'arrêt (OFF)

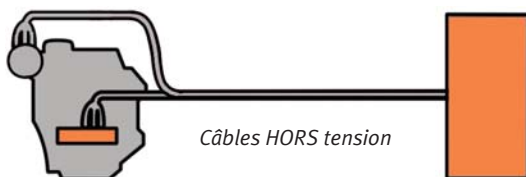

L'électrolyte dans les éléments de la batterie haute tension n'est pas liquide et ne présente pas de danger particulier.

Accord et Civic Hybrid 2006 à 2011 : Sur ces modèles, la batterie haute tension alimente le compresseur du climatiseur et le moteur électrique. Par conséquent, lorsque le commutateur d'allumage est à la position allumée (ON), que le climatiseur fonctionne et que le moteur à essence a été coupé par la fonction d'arrêt automatique au ralenti (par exemple, à un feu de circulation), le courant circule dans les câbles jusqu'au compresseur du climatiseur.

Peu importe le modèle, le courant cesse de circuler si le commutateur d'allumage est à la position d'arrêt (OFF).

Donc, **il ne peut y avoir de courant dans les câbles haute tension lorsque le commutateur d'allumage est à la position d'arrêt (OFF).**

ÉLECTROLYTE DE BATTERIE HAUTE TENSION

De petites quantités d'électrolyte alcalin liquide, corrosif pour les tissus humains, sont utilisées dans la fabrication des éléments de la batterie haute tension. Cependant, dans le produit fini, l'électrolyte n'est pas à l'état liquide et les éléments sont scellés dans un boîtier robuste, éliminant presque complètement les risques de fuite.

De plus, l'électrolyte est ininflammable, non explosif et il ne génère aucune vapeur nocive dans des conditions normales de fonctionnement.

ÉLECTROLYTE DE BATTERIE DE 12 VOLTS

Les dangers que présente le contact avec l'électrolyte de la batterie de 12 volts sont les mêmes que ceux de l'électrolyte d'une batterie de véhicule conventionnel.

À la suite de discussions avec des professionnels du sauvetage, nous recommandons que les intervenants en cas d'urgence suivent les procédures standard mises au point par leurs organisations respectives pour évaluer les situations et composer avec les dangers potentiels. Sur la base de ce que nous savons des hybrides Honda, nous recommandons également que les intervenants en cas d'urgence utilisent les procédures expliquées dans la présente section.

INCENDIE DU VÉHICULE

Ni les véhicules hybrides Honda, ni leur boîtier de batterie haute tension ne présentent de dangers inhabituels en cas d'incendie du véhicule. Il est à noter cependant que les températures extrêmement élevées (160 à 180 °C; 320 à 356 °F) peuvent causer le déploiement de coussins gonflables.

VÉHICULE SUBMERGÉ COMPLÈTEMENT OU EN PARTIE

Retirer le véhicule de l'eau puis employer une des procédures expliquées ci-dessous pour empêcher le courant de circuler dans les câbles haute tension. **Il n'y a pas de risque de choc électrique à toucher la carrosserie ou le cadre du véhicule, qu'il soit dans l'eau ou non.**

PRÉVENTION DE LA CIRCULATION DU COURANT DANS LES CÂBLES HAUTE TENSION

Avant de tenter de secourir les occupants d'un véhicule hybride Honda endommagé ou de déplacer celui-ci, il faut réduire le potentiel de circulation du courant dans les câbles haute tension depuis le moteur électrique ou depuis la batterie haute tension.

Il existe **deux méthodes recommandées** de prévention de la circulation du courant. Elles sont expliquées dans les pages qui suivent.

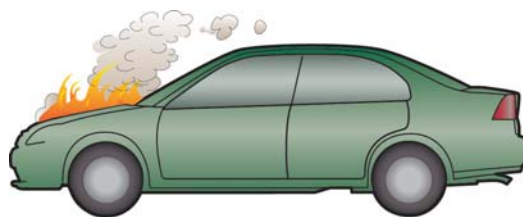

Si un véhicule hybride Honda est impliqué dans un incendie, nous recommandons de suivre les procédures standard.

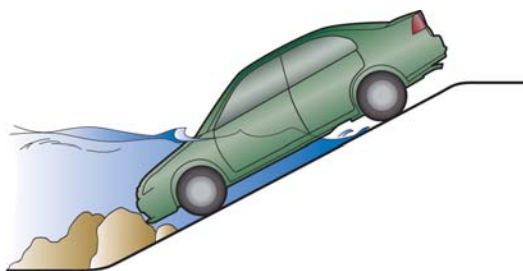

Retirer le véhicule de l'eau, puis effectuer les procédures recommandées de prévention de la circulation du courant haute tension.



Placer le commutateur d'allumage à la position d'arrêt (OFF) permet de couper le courant dans les câbles haute tension.

MÉTHODE PRÉCONISÉE DE PRÉVENTION DE LA CIRCULATION DU COURANT HAUTE TENSION (TOUS LES MODÈLES)

Mettre le commutateur d'allumage à la position d'arrêt (OFF).

Cette étape simple éteint le moteur à essence et le moteur électrique, ce qui empêche toute circulation de courant dans les câbles haute tension. Elle coupe également l'alimentation des coussins gonflables et des tendeurs des ceintures de sécurité.

Après avoir mis le commutateur d'allumage à la position d'arrêt (OFF), retirer la clé pour que la voiture ne puisse pas être remise en marche accidentellement.

SECONDE MÉTHODE DE PRÉVENTION DE LA CIRCULATION DU COURANT HAUTE TENSION (SAUF L'INSIGHT ET LE CR-Z 2010-2011)

Couper les deux câbles négatifs de la batterie de 12 volts et retirer le fusible principal.

Couper les câbles négatifs de la batterie de 12 volts et retirer le fusible principal en même temps permet d'éteindre le moteur à essence et le moteur électrique et de couper l'alimentation aux contrôleurs du système haute tension, ce qui empêche la circulation du courant dans les câbles. Cela coupe également l'alimentation des coussins gonflables et des tendeurs des ceintures de sécurité.

Procédures d'urgence

Partie : 1

1. Trouver la batterie de 12 volts et couper les câbles négatifs avec des pinces à coupe diagonale.



Câbles négatifs

2. Trouver la boîte de fusibles sous le capot et retirer son couvercle (consulter les pages spécifiques aux modèles pour connaître l'emplacement de la boîte de fusibles).

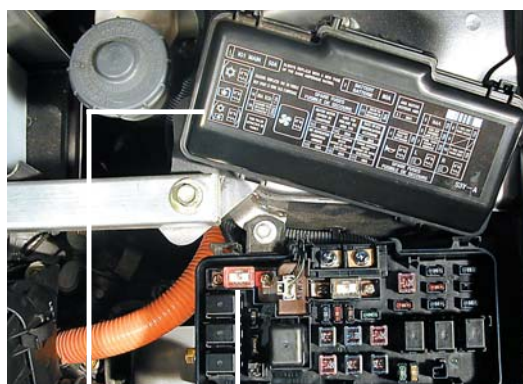

Couvercle de la boîte de fusibles

Fusible principal

3. Trouver le fusible principal en consultant le schéma sur le dessus du couvercle ou sous le couvercle de la boîte de fusibles. (La boîte de fusibles des Insight 2000 à 2006 est illustrée ici à titre d'exemple seulement. Consulter les pages spécifiques aux modèles pour des photos des boîtes de fusibles de la Civic et de l'Accord Hybrid.)

4. À l'aide d'un tournevis Phillips, dévisser l'assemblage de fusible principal et le retirer de la boîte. (Les vis du fusible principal de la Civic Hybrid sont montrées ici à titre d'exemple. Consulter les pages spécifiques aux modèles pour l'emplacement des vis du fusible principal de l'Insight et de l'Accord Hybrid 2000 à 2006.)



Vis du fusible principal

REMARQUE : Si les procédures de désactivation du moteur à essence et de prévention de la circulation du courant dans les câbles haute tension sont toutes deux impossibles à effectuer, faire preuve d'extrême prudence, ne couper aucun câble haute tension et ne toucher aucun câble endommagé, car il est possible que les câbles soient « sous tension ».

**SECONDE MÉTHODE DE PRÉVENTION
DE LA CIRCULATION DU COURANT
HAUTE TENSION
(INSIGHT ET CR-Z 2010-2011)**

Couper le câble négatif de la batterie de 12 volts, couper ou débrancher ensuite le câble du convertisseur c.c. à c.c. au niveau de la borne positive de la batterie.

Le fait de couper le câble négatif de 12 volts et de couper ou débrancher le câble du convertisseur c.c. à c.c. en même temps permet d'éteindre le moteur à essence et le moteur électrique et de couper l'alimentation vers les contrôleurs du système haute tension. Cela permet également de couper l'alimentation des câbles haute tension, des coussins gonflables et des tendeurs des ceintures de sécurité.

1. Trouver la batterie de 12 volts et couper le câble négatif.



BATTERIE de
12 volts

Câble
négatif
de la batterie



Borne positive
de la batterie

2. Trouver la borne positive de la batterie et retirer le couvercle.

3. Couper ou débrancher le câble du convertisseur c.c. à c.c.

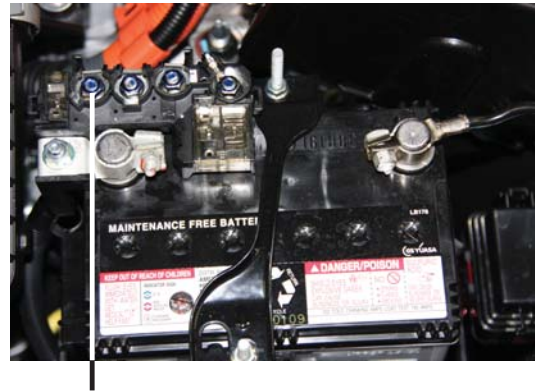

Connexion du câble du convertisseur c.c. à c.c.

DÉSINCARCÉRATION DES OCCUPANTS

S'il est nécessaire de découper ou d'écarter des composants de carrosserie pour secourir les occupants, s'assurer de respecter les zones de coupe recommandées dans les pages qui suivent.

DÉPLACEMENT OU REMORQUAGE D'UN HYBRIDE HONDA

Si un véhicule endommagé doit être déplacé sur une courte distance (par exemple, vers le bord de la route) et qu'il peut encore rouler, la méthode la plus facile est de mettre la boîte de vitesses au point mort et de pousser le véhicule.

Si le véhicule est réparable, il est préférable d'utiliser une remorqueuse à plate-forme pour le transporter à partir du lieu de l'incident. Si aucune remorqueuse à plate-forme n'est disponible, il faut remorquer le véhicule avec les roues avant soulevées. Ne pas utiliser d'équipement de remorquage muni d'élingues, à moins que le véhicule ne soit pas réparable.

IDENTIFICATION DE L'INSIGHT



Étiquette de véhicule hybride



Les modèles d'Insight 2000 à 2006 sont des voitures à deux places avec une forme aérodynamique distincte et des jupes arrière.

Ils portent une étiquette de véhicule hybride à l'arrière, d'un côté ou de l'autre selon l'année modèle.

COMPOSANTS CLÉS

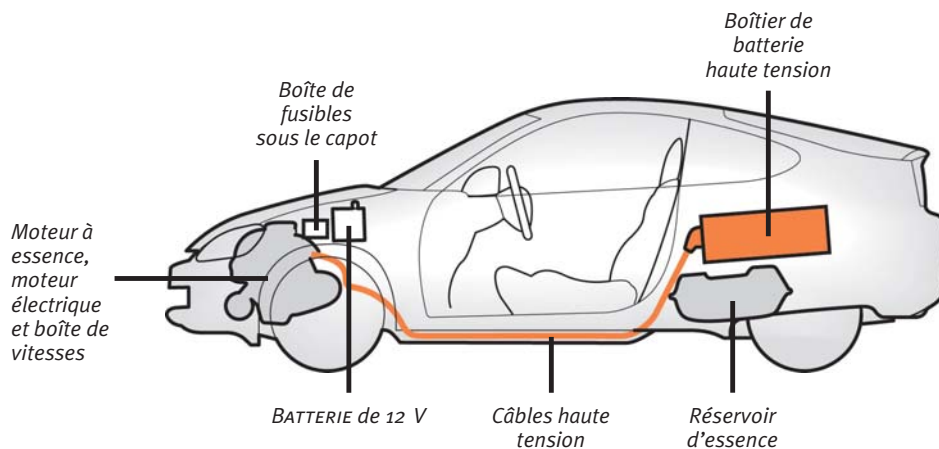
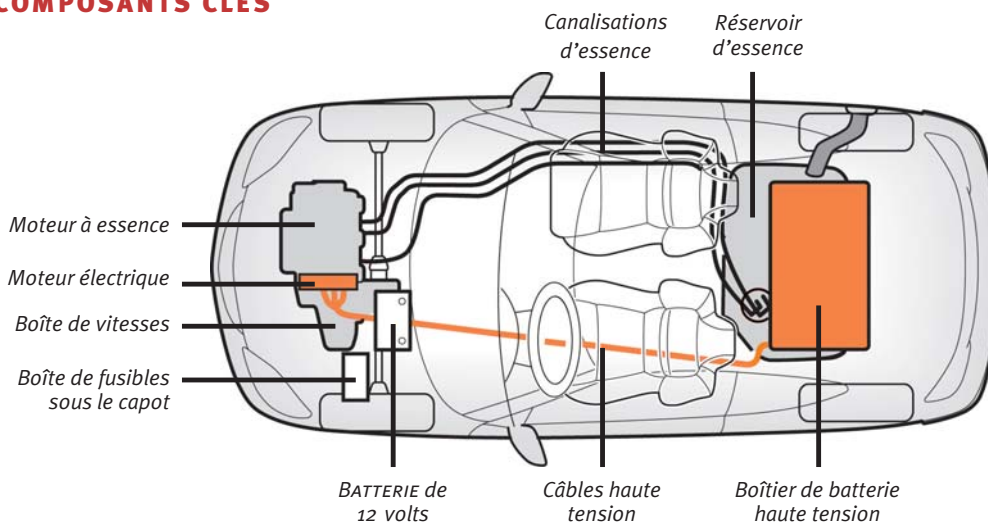

LIQUIDES INFLAMMABLES

Essence : 40 litres (10,6 gallons)

Huile moteur : 3,0 litres (3,2 pintes)

Liquide de transmission :

À var. cont. (CVT) : 3,2 litres (3,4 pintes)

Manuelle : 1,5 litre (1,6 pinte)

COUSSINS GONFLABLES ET TENDEURS

Coussins gonflables avant : côtés conducteur et passager

Tendeurs : côtés conducteur et passager

COMPOSANTS SOUS LE CAPOT

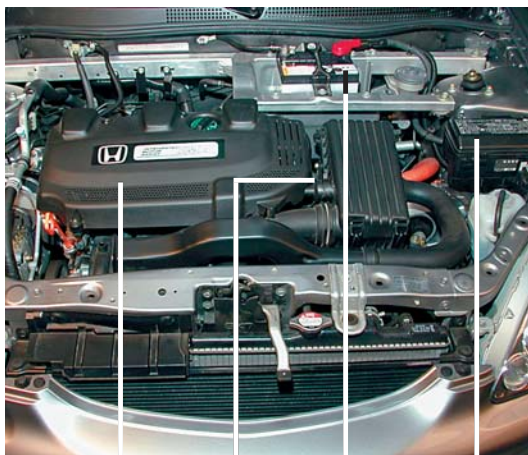

Moteur à essence

Moteur électrique

BATTERIE de 12 volts

Boîte de fusibles sous le capot

EMPLACEMENT DU FUSIBLE PRINCIPAL

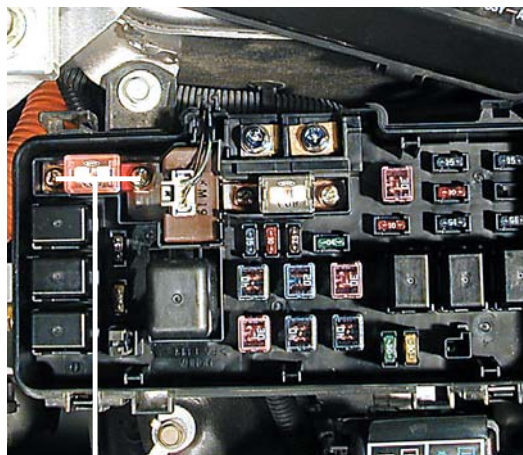

Vis du fusible principal

ZONE DE COUPE

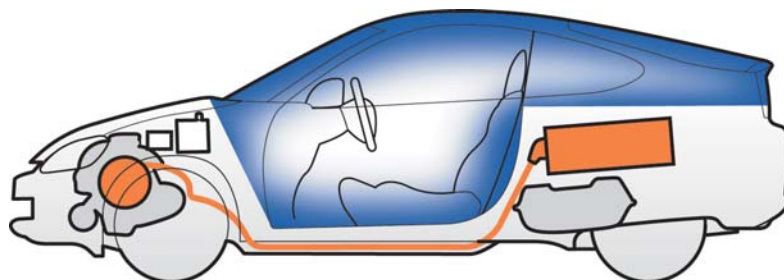

IDENTIFICATION DE L'INSIGHT



L'Insight 2010 est une berline pouvant accueillir cinq passagers.



Elle porte un emblème de véhicule hybride à l'arrière du côté droit.

COMPOSANTS CLÉS

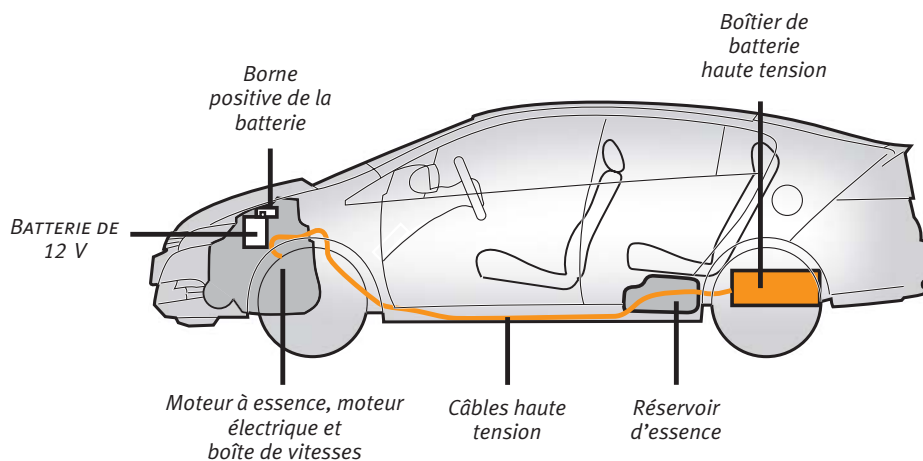
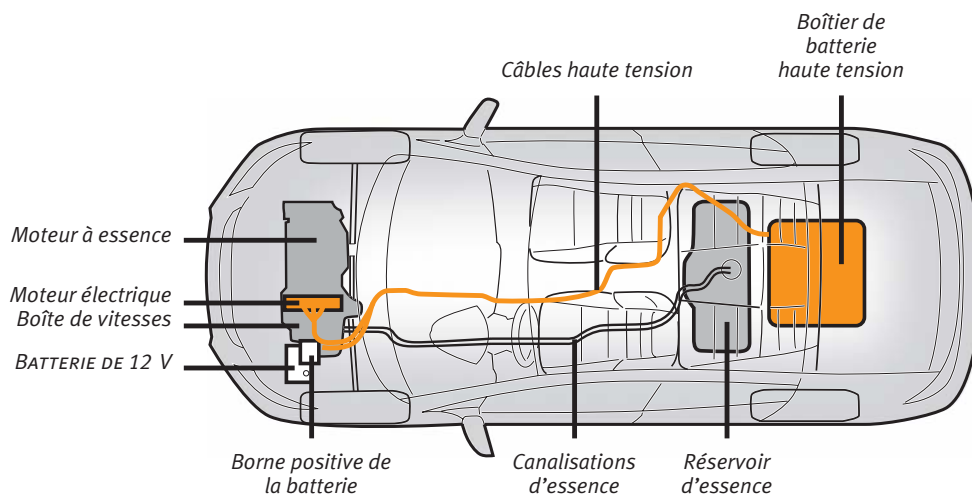

LIQUIDES INFLAMMABLES

Essence : 40 litres (10,6 gallons)

Huile moteur : 3,6 litres (3,8 pintes)

Liquide de transmission : 5,2 litres (5,5 pintes)

COUSSINS GONFLABLES ET TENDEURS

Coussins gonflables avant : côtés conducteur et passager

Tendeurs : côtés conducteur et passager

Coussins gonflables latéraux : côtés conducteur et passager avant

Rideaux gonflables latéraux : sièges avant et arrière

COMPOSANTS SOUS LE CAPOT

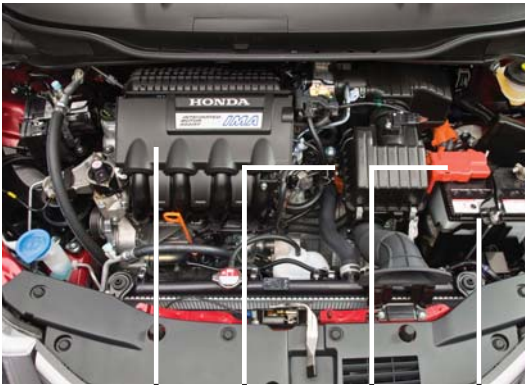

Moteur à essence

Moteur électrique

Borne positive de la batterie

BATTERIE de 12 volts

BORNE POSITIVE DE LA BATTERIE



Connexion du câble du convertisseur c.c. à c.c.

ZONE DE COUPE

Gonfleurs des rideaux gonflables latéraux

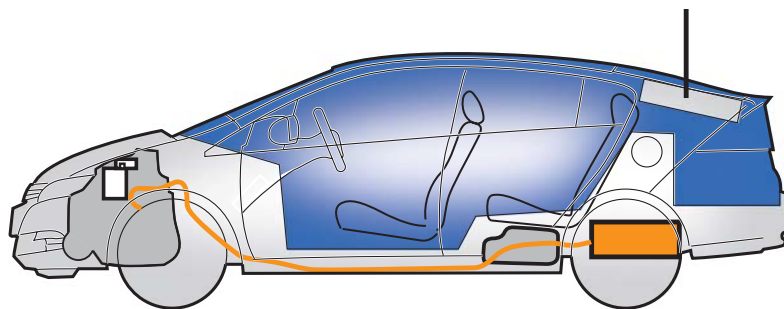

IDENTIFICATION D'UNE CIVIC HYBRID



La Civic Hybrid est visuellement presque identique à une Civic conventionnelle.

Rechercher une étiquette ou un emblème de véhicule hybride à l'arrière, d'un côté ou de l'autre et à la hauteur montrée ci-dessus.

COMPOSANTS CLÉS

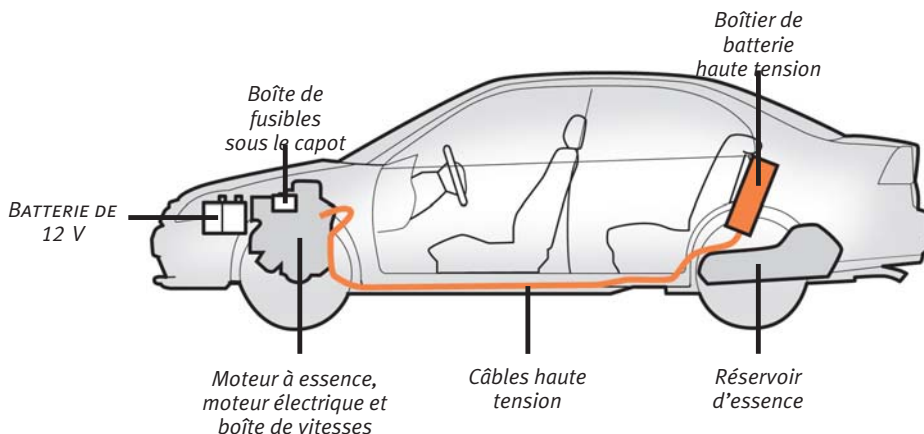
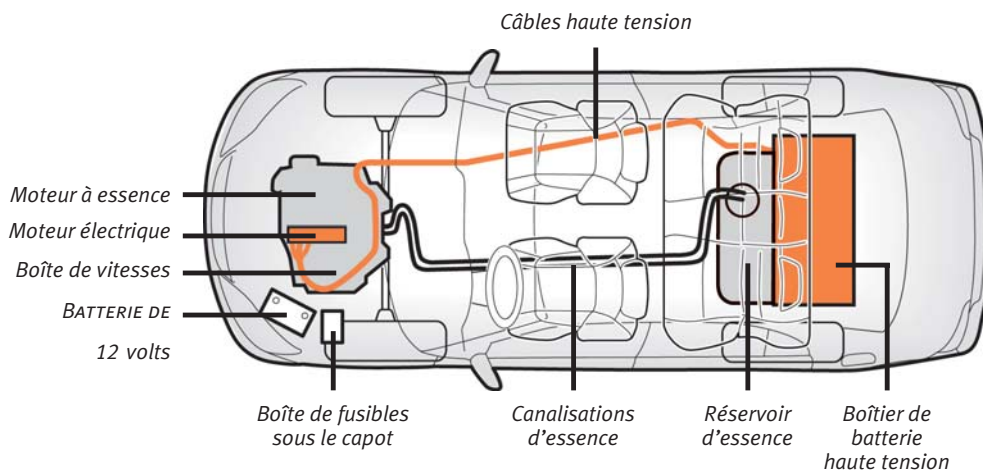

LIQUIDES INFLAMMABLES

Essence : 50 litres (13,2 gallons)

Huile moteur : 3,0 litres (3,2 pintes)

Liquide de transmission :

À var. cont. (CVT) : 3,2 litres (3,4 pintes)

Manuelle : 1,5 litre (1,6 pinte)

COUSSINS GONFLABLES ET TENDEURS

Coussins gonflables avant : côtés conducteur et passager avant

Coussins gonflables latéraux : côtés conducteur et passager avant

Tendeurs : côtés conducteur et passager avant

COMPOSANTS SOUS LE CAPOT



Moteur à essence

Moteur électrique

BATTERIE de 12 volts

Boîte de fusibles sous le capot

EMPLACEMENT DU FUSIBLE PRINCIPAL



Vis du fusible principal

ZONE DE COUPE

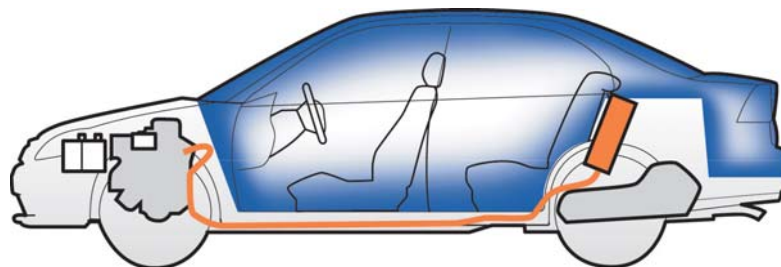

IDENTIFICATION D'UNE CIVIC HYBRID



En apparence, les véhicules Civic Hybrid de 2006 à 2011 sont presque identiques aux berlines Civic conventionnelles.

Ces véhicules portent le mot « Hybrid » à l'arrière du côté droit.

COMPOSANTS CLÉS

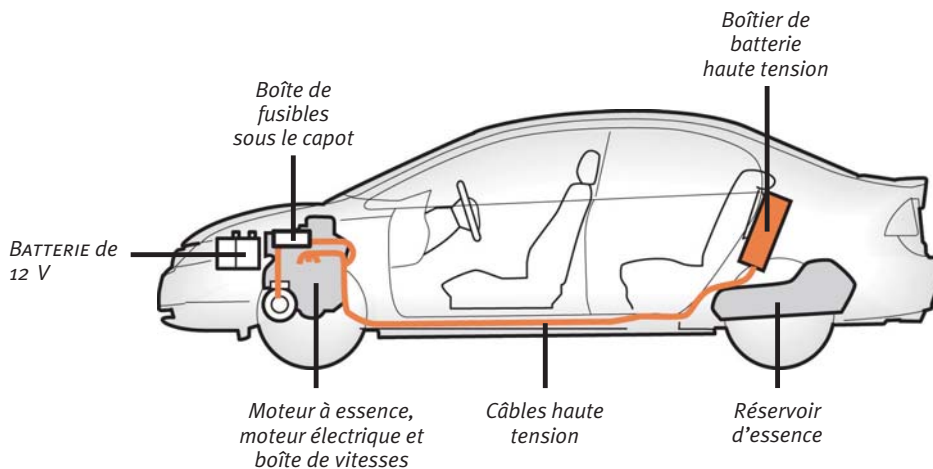
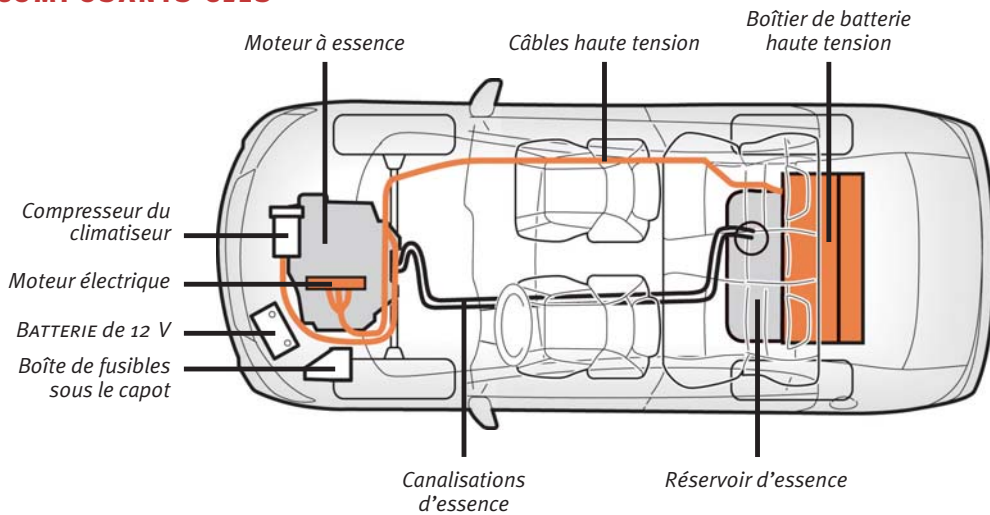

LIQUIDES INFLAMMABLES

Essence : 47 litres (12,4 gallons)

Huile moteur : 3,8 litres (4,0 pintes)

Liquide de transmission : 5,1 litres (5,4 pintes)

COUSSINS GONFLABLES ET TENDEURS

Coussins gonflables avant : côtés conducteur et passager avant

Coussins gonflables latéraux : côtés conducteur et passager avant

Tendeurs : côtés conducteur et passager avant

Rideaux gonflables latéraux : côtés conducteur, passager avant et passagers latéraux arrière

COMPOSANTS SOUS LE CAPOT



Moteur à essence

Moteur électrique

BATTERIE de 12 volts

Boîte de fusibles sous le capot

EMPLACEMENT DU FUSIBLE PRINCIPAL



Vis de l'assemblage du fusible principal

ZONE DE COUPE

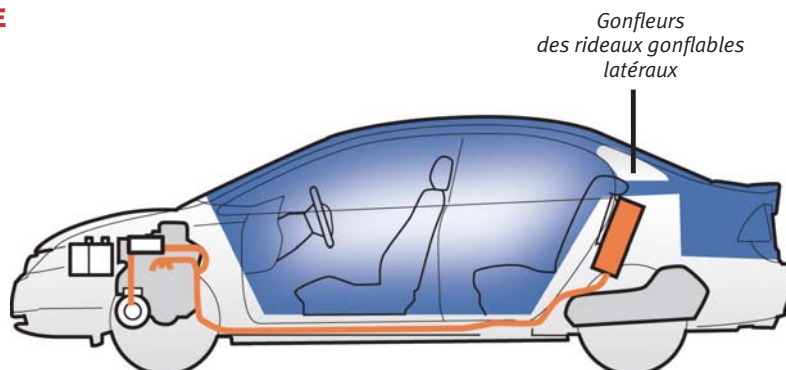

IDENTIFICATION D'UNE ACCORD HYBRID



En apparence, l'Accord Hybrid est presque identique à une Accord conventionnelle.

Emblème de véhicule hybride



Le mot « Hybrid » apparaît juste en dessous du nom « Accord » au-dessus du feu arrière droit.

COMPOSANTS CLÉS

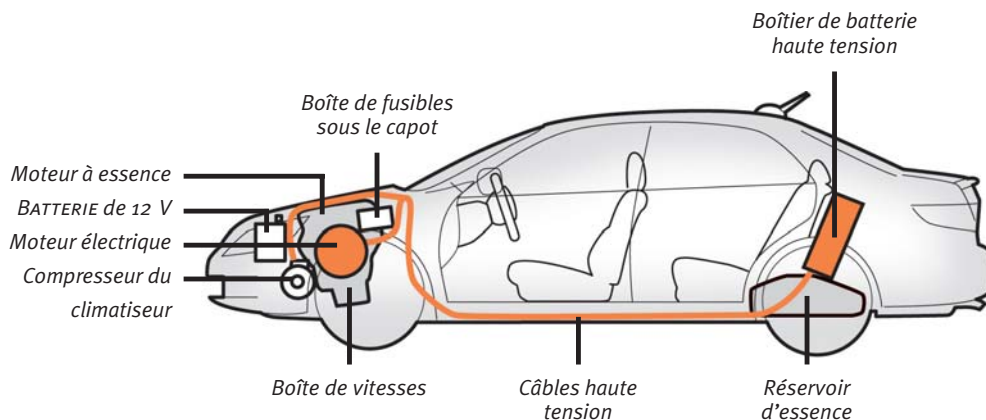
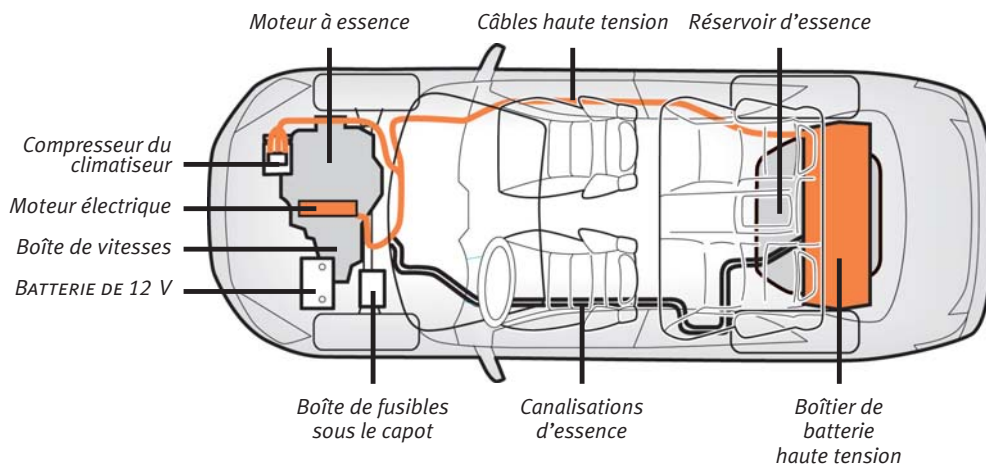

LIQUIDES INFLAMMABLES

Essence : 64,7 litres (17,1 gallons)

Huile moteur : 5,0 litres (5,3 pintes)

Liquide de transmission : 7,8 litres (8,2 pintes)

COUSSINS GONFLABLES ET TENDEURS

Coussins gonflables avant : côtés conducteur et passager avant

Coussins gonflables latéraux : côtés conducteur et passager avant

Tendeurs : côtés conducteur et passager avant

Rideaux gonflables latéraux : côtés conducteur et passager avant et passagers arrière latéraux

COMPOSANTS SOUS LE CAPOT

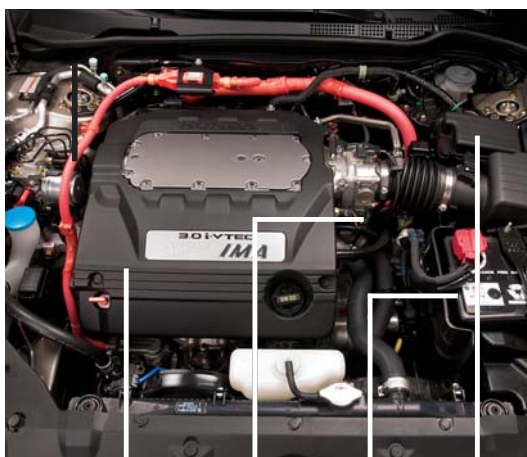

Moteur à essence

Moteur électrique

BATTERIE de 12 volts

Boîte de fusibles sous le capot

EMPLACEMENT DU FUSIBLE PRINCIPAL

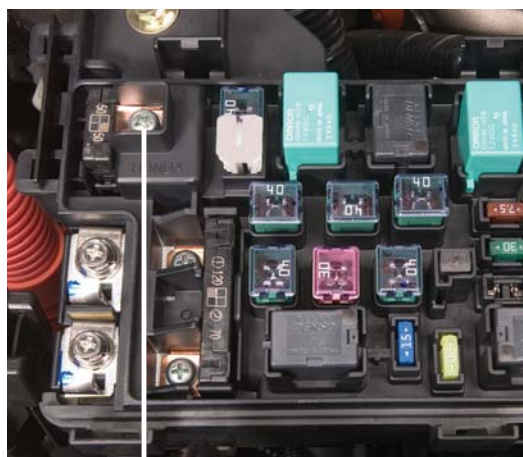

Vis du fusible principal

ZONE DE COUPE

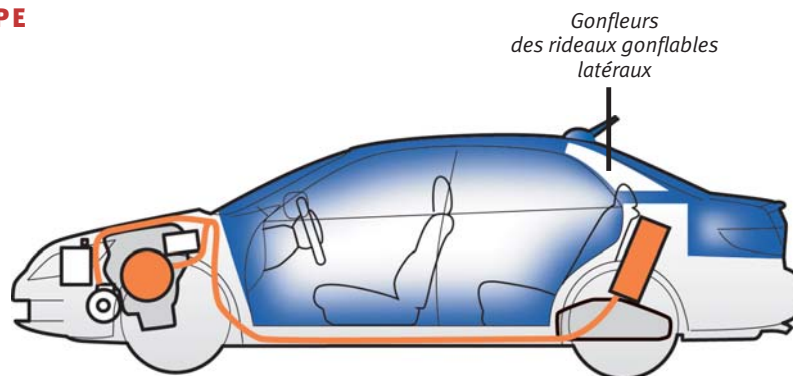

Gonfleurs des rideaux gonflables latéraux

IDENTIFICATION DU CR-Z



Le CR-Z 2011 est un coupé sport pouvant accueillir deux passagers.

Emblème de véhicule hybride



Il porte un emblème de véhicule hybride à l'arrière du côté droit.

COMPOSANTS CLÉS

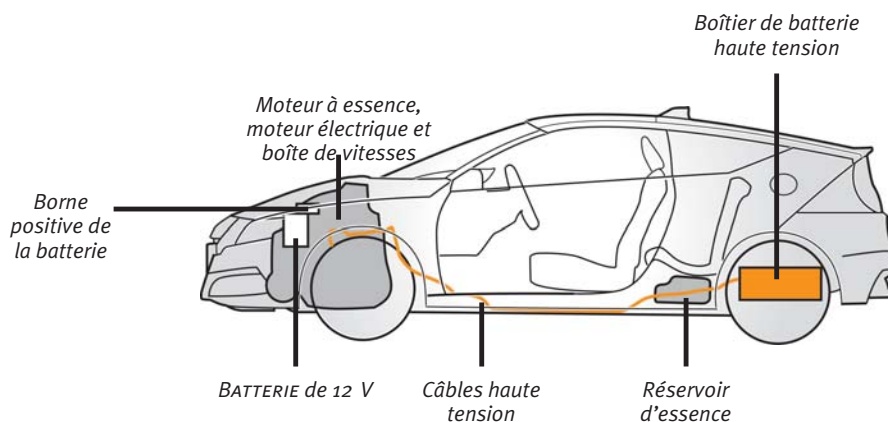
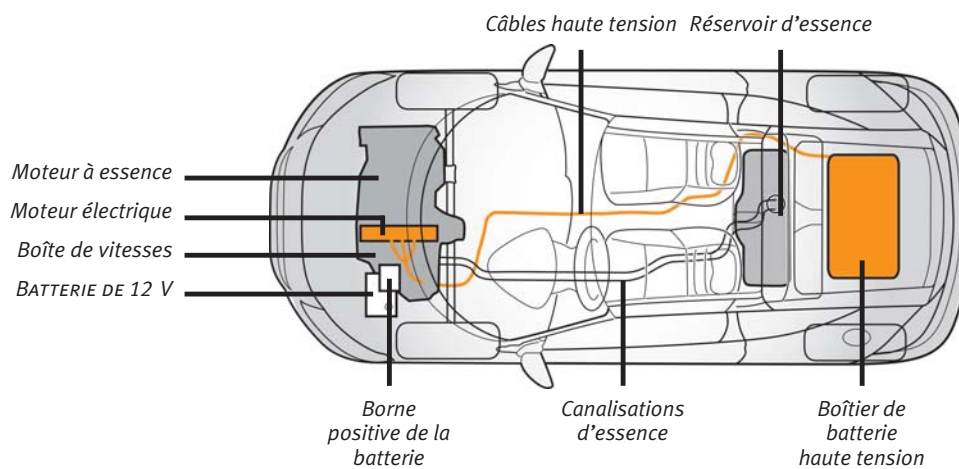

LIQUIDES INFLAMMABLES

Essence : 40 litres (10,6 gallons)

Huile moteur : 3,6 litres (3,8 pintes)

Liquide de transmission :

À var. cont. (CVT) : 2,8 litres (3,0 pintes)

Manuelle : 1,4 litre (1,5 pinte)

COUSSINS GONFLABLES ET TENDEURS

Coussins gonflables avant : côtés conducteur et passager

Tendeurs : côtés conducteur et passager

Coussins gonflables latéraux : côtés conducteur et passager

Rideaux gonflables latéraux : côtés conducteur et passager

COMPOSANTS SOUS LE CAPOT

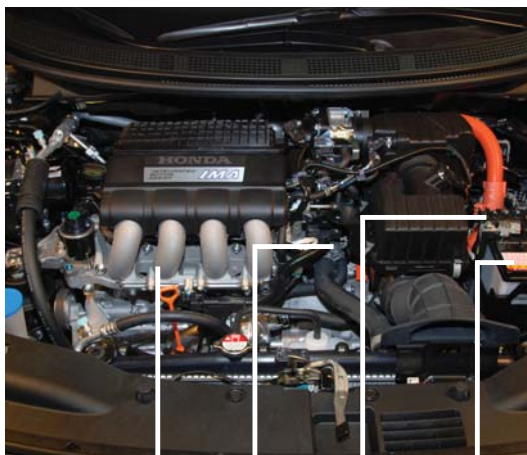

Moteur à essence

Moteur électrique

Borne positive de la batterie

BATTERIE de 12 volts

BORNE POSITIVE DE LA BATTERIE



Connexion du câble du convertisseur c.c. à c.c.

ZONE DE COUPE

